

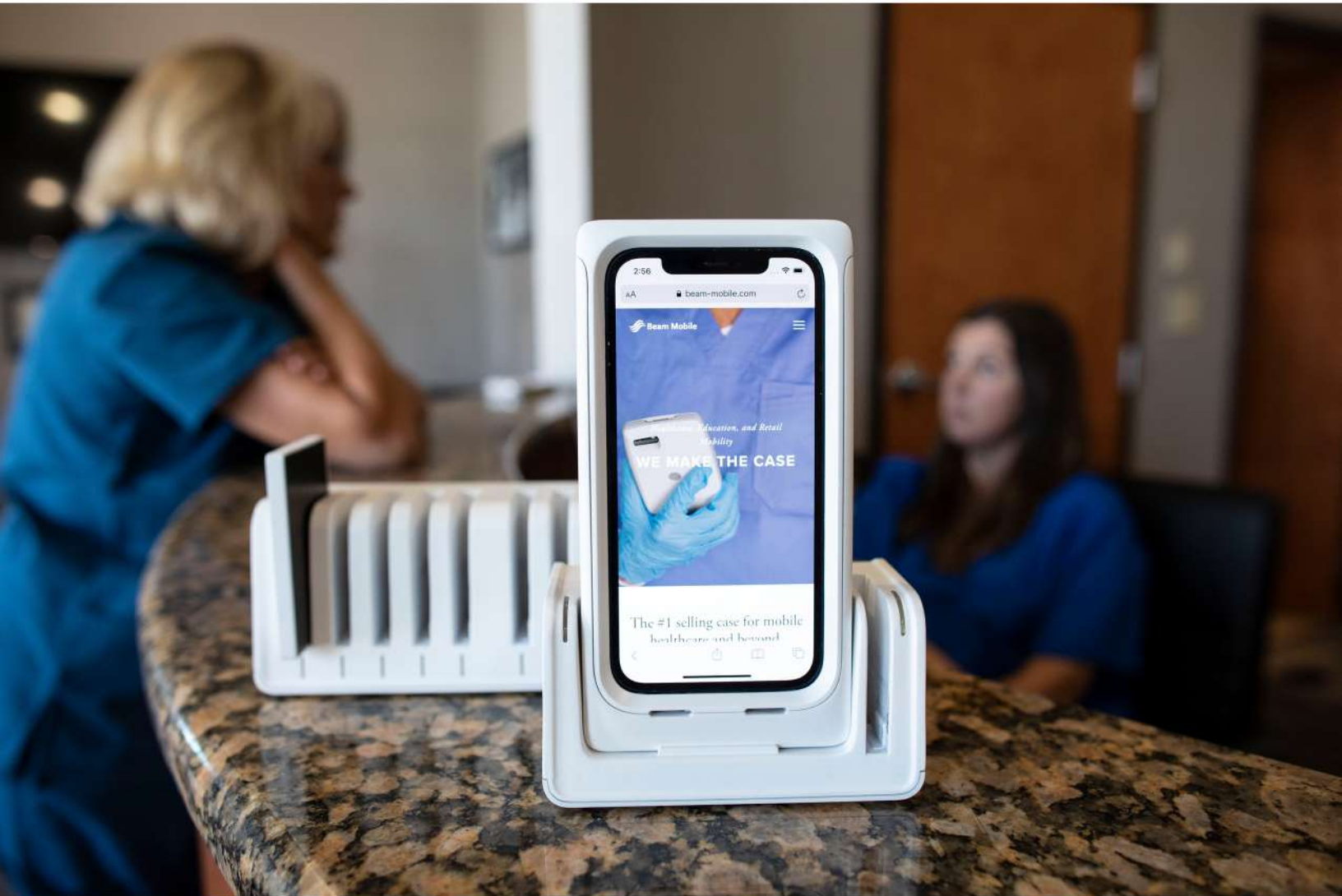

# Beam Mobile

WE MAKE THE CASE



## GUIDE DE DÉMARRAGE

[www.beam-mobile.com](http://www.beam-mobile.com) | [info@beam-mobile.com](mailto:info@beam-mobile.com)

# La plate-forme Beam

## Traîneau à poutre

- Boîtier de batterie résistant aux chutes de 6 pieds et aux éclaboussures avec protecteur d'écran pour l'iPhone.
- Port USB-C étanche pour la charge et la synchronisation.
- Nettoyable avec les germicides, les solutions de nettoyage et les cavicides courants.
- La batterie externe remplaçable de 2500mAh augmente la capacité de la batterie de l'iPhone.

**Poutre pour iPhone 12, 13 et 14 : GM-694**

## Batterie de la poutre

- La batterie rechargeable externe interchangeable prolonge la durée de vie de la batterie de votre iPhone pendant les longues heures de travail.
- Compatible avec Beam 12, 13 et 14.
- Capacité et type : 2500 mAh Li-ion.
- Temps de charge à vide : moins de 3 heures.

**Pack batterie Beam : GM-685**

## Poste de travail à poutre

- Station d'accueil pour Beam et pack de batterie.
- Chargez simultanément l'iPhone et la batterie dans la poutre.
- Nettoyable avec les germicides, les solutions de nettoyage et les cavicides courants.
- Alimentation : 110-240 VAC @ 50-60 Hz (ou pays équivalent)
- Alimentation de la poutre et de la batterie : 15 watts partagés entre les baies de charge.

**Station de travail pour iPhone 12, 13 et 14 : GM-684**

## Station d'accueil pour la charge de la batterie

- Stockez et chargez simultanément 10 batteries Beam.
- Chargeur rapide de 2A par batterie.
- Nettoyable avec les germicides, les solutions de nettoyage et les cavicides courants.
- Alimentation : 110-240 VAC @ 50-60 Hz (ou pays équivalent).
- Alimentation des unités Beam : 12 watts (5 volts @ 2,4 ampères) pour chaque baie de chargement.

**Station d'accueil pour la charge de la batterie : GM-687**

# Démarrage

## CHARGE DE LA BATTERIE

Insérer comme indiqué. L'aimant maintient la batterie en place lorsqu'elle est correctement installée.

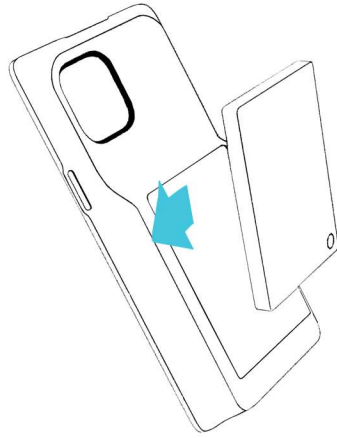

## RETIRER LA BATTERIE

Appuyez sur la partie supérieure de la batterie, puis soulevez la partie inférieure pour la retirer.

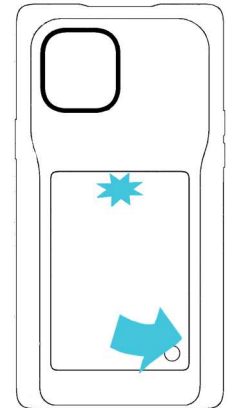

## CHARGEZ VOTRE TRAÎNEAU À POUTRE :

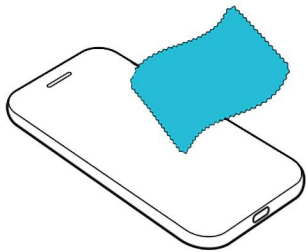

**1** Nettoyez l'iPhone de tous les grains et de toutes les saletés avant de le charger dans le Beam Sled.

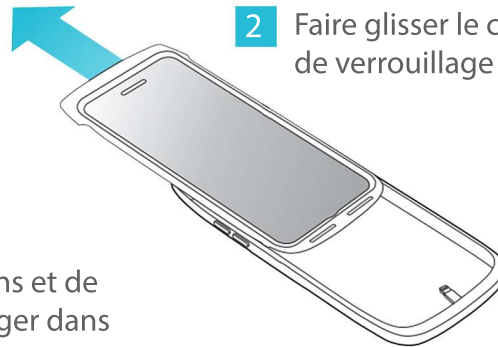

**2** Faire glisser le couvercle de verrouillage vers le haut.

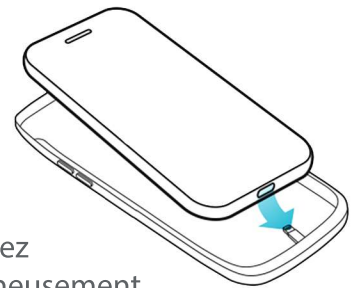

**3** Insérez soigneusement l'iPhone comme indiqué.

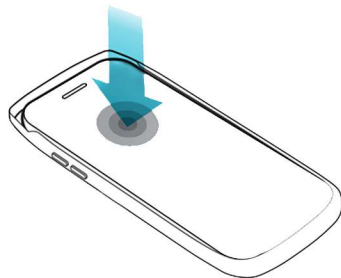

**4** Pressez l'iPhone dans l'étui.



**5** Aligner le couvercle sur les rails latéraux, puis faire glisser le couvercle vers le bas.



**6** Fermeture par encliquetage.

# Utilisation des stations d'accueil

1 Placez la station d'accueil sur une surface plane et sèche, à l'abri des liquides.

2 Branchez le câble d'alimentation principal.

3 Chargez un bloc-batterie ou une led Beam comme indiqué.

4 Chargez complètement votre batterie Beam avant la première utilisation.

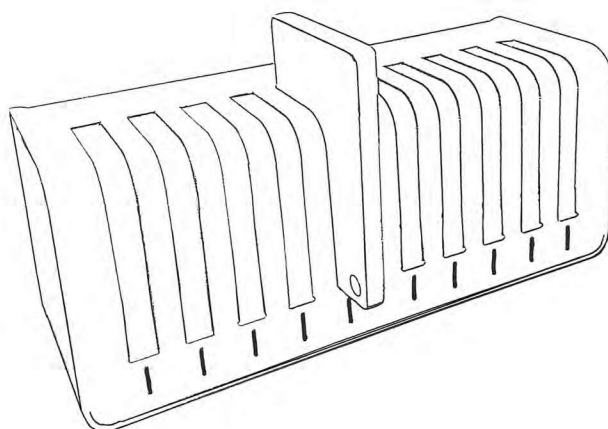
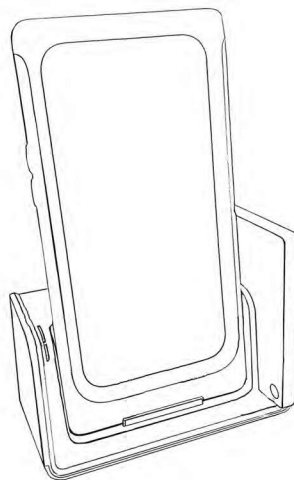

# Entretien et nettoyage

## UNITÉS DE FAISCEAUX

- 1 Retirez Beam de son étui avant de le nettoyer.



- 2 S'assurer que l'écran est correctement fermé.

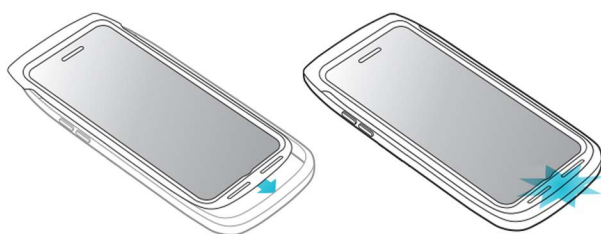

- 3 Utilisez un chiffon jetable ou appliquez le nettoyant sur une serviette en papier, puis essuyez.

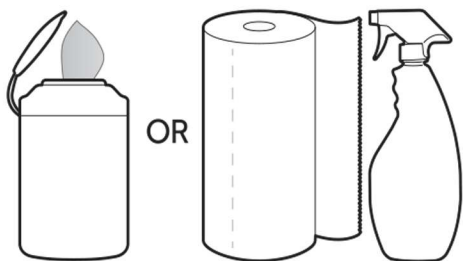

- 4 Essuyer avec du papier absorbant.

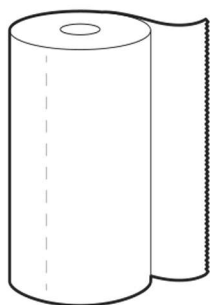

**NE PAS IMMERGER DANS DES LIQUIDES.**



## QUAIS DE RECHARGE

- 1 Retirez toutes les piles de la station d'accueil avant de la nettoyer.

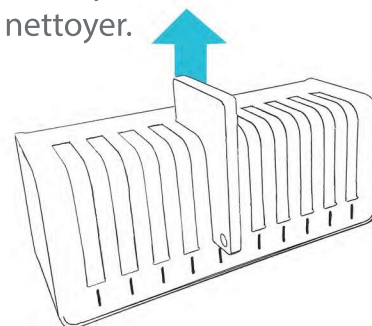

- 2 Utilisez un chiffon jetable ou appliquez le nettoyant sur une serviette en papier, puis essuyez.

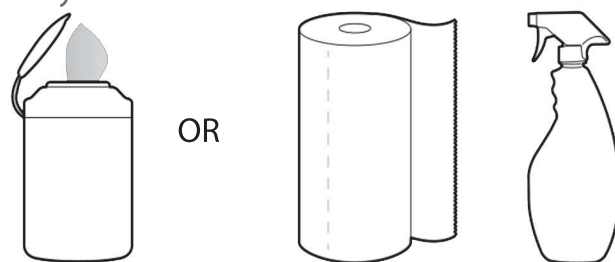

- 3 Ne pas pulvériser de nettoyant dans les puits de charge.



**NE PAS IMMERGER DANS DES LIQUIDES.**



# Best Practice & Warranty

**POUR ÉVITER D'ENDOMMAGER VOTRE FAISCEAU, NE LE FAITES PAS :**



NE PAS immerger la poutre, les batteries ou les stations de charge dans des liquides.



N'utilisez PAS de produits abrasifs pour nettoyer la poutre, les stations d'accueil ou les batteries.



NE JETEZ PAS intentionnellement ou ne faites pas tomber la poutre.



NE PAS charger la Beam ou les batteries dans un chargeur autre que les stations d'accueil authentiques approuvées par la Beam.



N'APPLIQUEZ PAS de pression sur le protecteur d'écran, sans téléphone dans votre Beam sled.

## CONSEILS ET MEILLEURES PRATIQUES EN MATIÈRE DE BATTERIES



Charger complètement les batteries Beam et Beam avant la première utilisation.



Les batteries Li-Ion ont une durée de vie. Après environ 500 cycles de charge, les performances de la batterie commencent à diminuer.



Remplacer toutes les batteries qui ont dépassé 500 cycles de charge pour maintenir les performances de charge attendues.

## Garantie et assistance

Questions? Besoin d'assistance?

[support@beam-mobile.com](mailto:support@beam-mobile.com)



Nous soutenons chaque produit avec l'industrie meilleur service client, soutenu par une garantie simple et équitable. Pour obtenir de l'aide, veuillez nous contacter à [support@beam-mobile.com](mailto:support@beam-mobile.com)



**Griffin Medical LLC**  
3011 Armory Drive,  
Suite 300,  
Nashville TN 37204 USA

Beam	Composants des composants dangereux					
	Plomb (Pb)	mercure (Hg)	Cadmium (Cd)	Six valences de chrome (Cr6+)	Polychlorobiphényles (PCB)	Polychlorodibenzo-p-dioxine (PCDD)
Composants en plastique	○	○	○	○	○	○
Composants de la carte électronique	X	○	○	○	○	○
Composants métalliques	X	○	○	○	○	○

○: Indique que les composants de tous les matériaux utilisés dans ce composant contiennent des substances dangereuses inférieures aux exigences de la norme SJ/T11363-2006.  
X: Indique que les composants de tous les matériaux utilisés dans ce composant contiennent des substances dangereuses supérieures aux exigences de la norme SJ/T11363-2006.  
Le produit vendu au jour de la vente: Ce tableau indique que les produits électroniques de notre chaîne d'approvisionnement peuvent contenir ces substances.  
Remarque: Les produits vendus peuvent ou ne peuvent pas contenir tous les composants listés.

Cet appareil est conforme à la partie 15 des règles de la FCC. Son fonctionnement est soumis aux deux conditions suivantes : (1) cet appareil ne doit pas provoquer d'interférences nuisibles, et (2) cet appareil doit accepter toute interférence reçue, y compris les interférences susceptibles de provoquer un fonctionnement indésirable. Le fabricant n'est pas responsable des interférences radio ou télévisuelles causées par des modifications non autorisées de cet équipement. De telles modifications pourraient annuler le droit de l'utilisateur à faire fonctionner l'équipement. Cet appareil est conforme à la norme RSS-210 des règles d'Industrie Canada. Son fonctionnement est soumis aux deux conditions suivantes : (1) cet appareil ne doit pas causer d'interférences nuisibles, et (2) cet appareil doit accepter toute interférence reçue, y compris les interférences susceptibles de provoquer un fonctionnement indésirable. Le fabricant n'est pas responsable des interférences radio ou télévisuelles causées par des modifications non autorisées de cet équipement. De telles modifications pourraient annuler le droit de l'utilisateur à faire fonctionner l'équipement. Une mauvaise utilisation de l'appareil peut entraîner une exposition à l'énergie RF. Il est de votre responsabilité de connaître et de respecter les lois sur les mains libres et les lois similaires en vigueur dans votre région. Veuillez lire et comprendre toutes les instructions et précautions avant d'utiliser ce produit. L'utilisation du badge Made for Apple® signifie qu'un accessoire a été conçu pour se connecter spécifiquement au(x) produit(s) Apple identifié(s) dans le badge et qu'il a été certifié par le développeur pour répondre aux normes de performance d'Apple. Apple n'est pas responsable du fonctionnement de cet appareil ni de sa conformité aux normes de sécurité et de réglementation. Veuillez noter que l'utilisation de cet accessoire avec l'iPhone peut affecter les performances sans fil.

©2023 Griffin Medical | <http://www.beam-mobile.com> | Beam est une marque de Griffin Medical, LLC. Apple et iPhone sont des marques commerciales d'Apple Inc. déposées aux États-Unis et dans d'autres pays. Fabriqué en Chine | Conçu à Nashville | Veuillez recycler cet emballage. Merci de bien vouloir recycler cet emballage.



# Beam Mobile

WE MAKE THE CASE

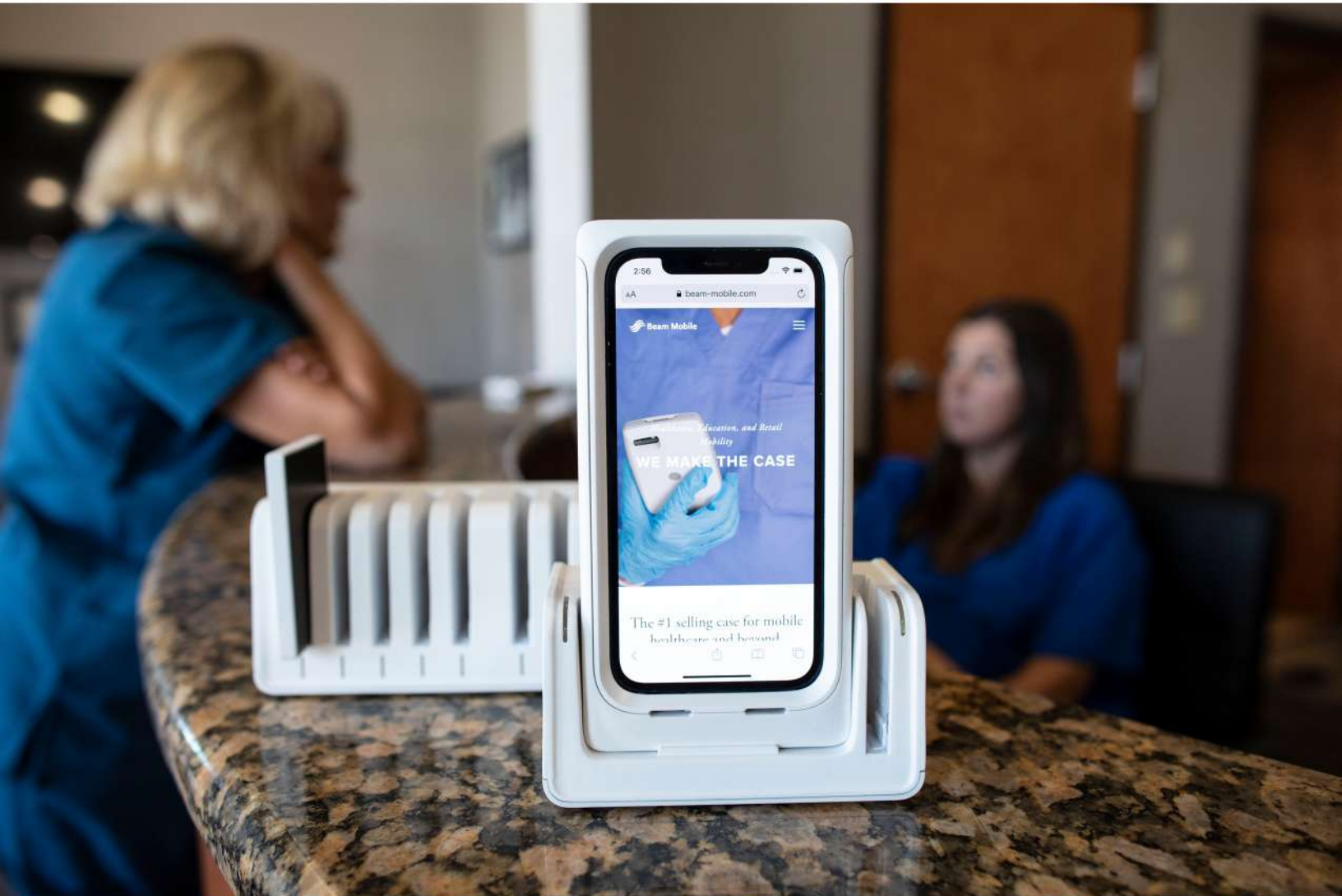

## LEITFADEN FÜR DEN EINSTIEG

[www.beam-mobile.com](http://www.beam-mobile.com) | [info@beam-mobile.com](mailto:info@beam-mobile.com)

# Die Beam-Plattform

## Schutzhülle mit integriertem Zusatzakku



- Bis zu 2 Meter Fallschutz
- Der erhöhte Rand schützt das Display vor Kratzern und Beschädigungen
- Spritzwassergeschütztes Akkufach
- USB-C Anschluss zum Laden und Synchronisieren inklusive einer Abdeckung
- Reinigbar mit handelsüblichen Desinfektionsmitteln und Reinigungslösungen
- Der austauschbare 2500-mAh-Akku erweitert die iPhone Akkukapazität

**Schutzhülle für iPhone 12, 13 & 14: GM-694**

## Ersatz (Zusatz)-Akku



- Der austauschbare 2500-mAh-Akku erweitert die iPhone Akkukapazität
- Kompatibel mit Beam Schutzhülle für iPhone 12, 13 & 14
- Kapazität & Typ: 2500 mAh Li-Ion
- Ladedauer bei leerem Akku: weniger als 3 Stunden

**Beam Ersatz (Zusatz)-Akku: GM-685**

## Desktop Ladestation

- Ladestation für eine Beam Schutzhülle und einen Ersatz (Zusatz)-Akku
- Laden Sie das iPhone und einen Ersatz (Zusatz)-Akku gleichzeitig auf
- Reinigbar mit handelsüblichen Desinfektionsmitteln und Reinigungslösungen
- Stromanschluss: 110-240V, 50/60Hz
- Lädt mit bis zu 15 Watt



**Desktop Ladestation für iPhone 12, 13 & 14: GM-684**

## Akku-Ladestation

- Lagern und laden Sie bis zu 10 Beam Akkus gleichzeitig
- Reinigbar mit handelsüblichen Desinfektionsmitteln und Reinigungslösungen
- Stromanschluss: 110-240V, 50/60Hz
- 2A Schnellladegerät, lädt mit bis zu 12 Watt pro Fach

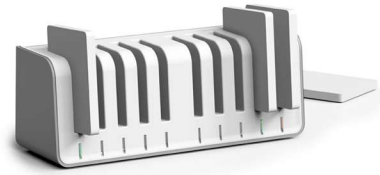

**Akku-Ladestation: GM-687**



# Erste Schritte

## BATTERIE LADEN:

Wie abgebildet einsetzen.  
Der Magnet fixiert die Batterie,  
wenn sie richtig eingesetzt ist.

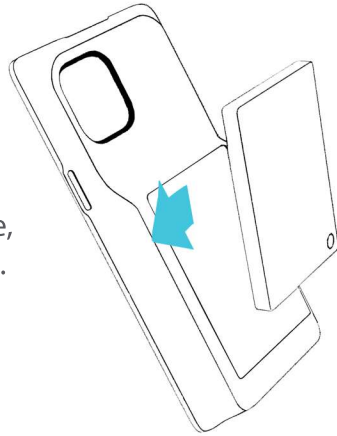

## BATTERIE ENTFERNEN:

Drücken Sie gegen die  
Oberseite des Akkus und  
heben Sie die Unterseite  
an, um ihn zu entnehmen.

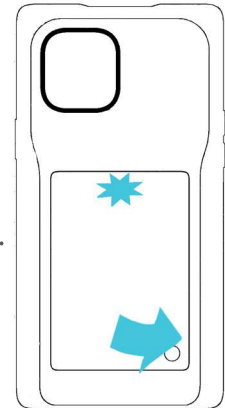

## EINSETZEN DES IPHONES IN DIE SCHUTZHÜLLE

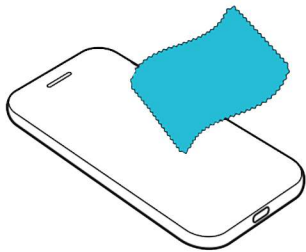

**1** Reinigen Sie das iPhone vor dem Einsetzen in die Schutzhülle (Staub, etc.).

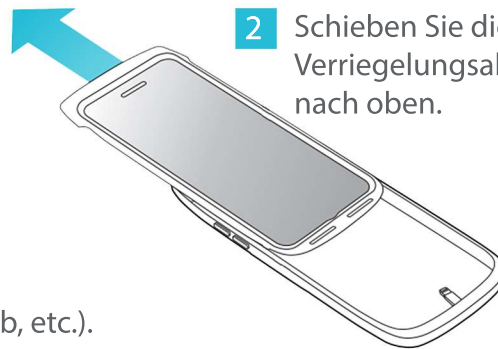

**2** Schieben Sie die Verriegelungsabdeckung nach oben.



**3** Setzen Sie das iPhone vorsichtig wie abgebildet ein.

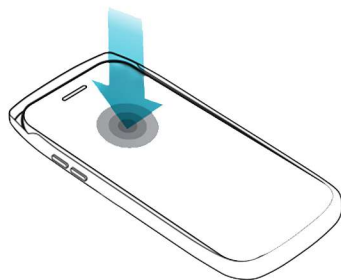

**4** Drücken Sie das iPhone in die Schutzhülle.



**5** Richten Sie die Abdeckung an den Seitenschienen aus und schieben Sie sie nach unten.

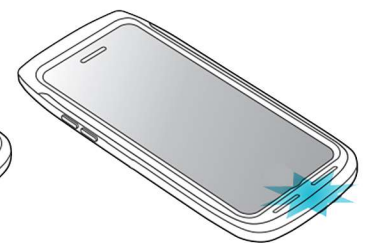

**6** Zum Verschließen einrasten.

# Verwendung der Ladestationen

1 Stellen Sie die Ladestation auf eine flache, trockene Oberfläche, die nicht mit Flüssigkeiten in Berührung kommen darf.

2 Schließen Sie das Netzanschlusskabel an.

3 Legen Sie einen Beam Akku oder eine Beam Schutzhülle wie abgebildet ein.

4 Laden Sie Ihren Beam Akku vor der ersten Benutzung vollständig auf.

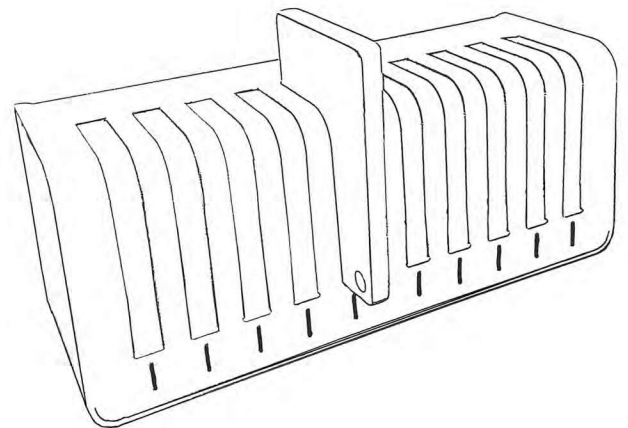
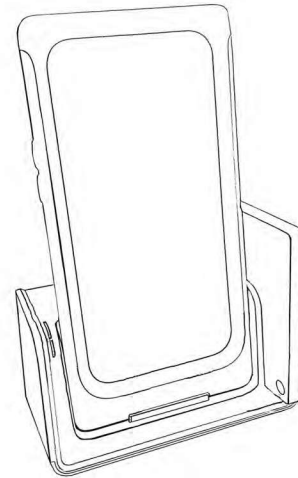

# Pflege & Reinigung

## SCHUTZHÜLLE

1 Nehmen Sie die Schutzhülle vor der Reinigung aus dem Holster heraus.



2 Vergewissern Sie sich, dass die Schutzhülle korrekt eingerastet ist.

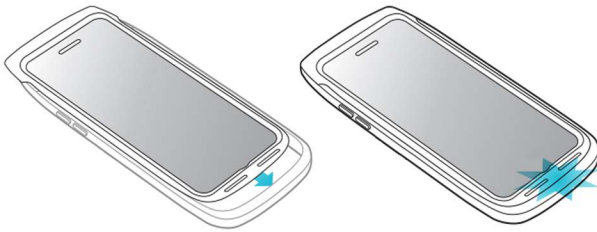

3 Verwenden Sie Einweg-Reinigungstücher oder tragen Sie das Reinigungsmittel auf ein Papiertuch auf.

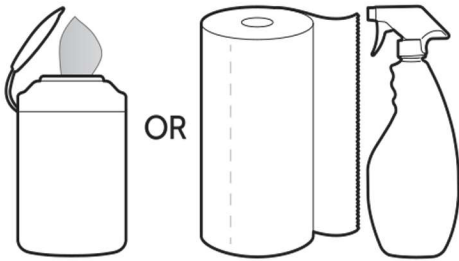

4 Mit einem Papiertuch trocken wischen.

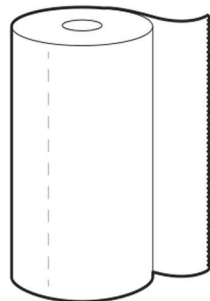

**NICHT IN FLÜSSIGKEITEN EINTAUCHEN.**



## LADESTATIONEN

1 Entfernen Sie vor der Reinigung alle Akkus aus dem Dock.

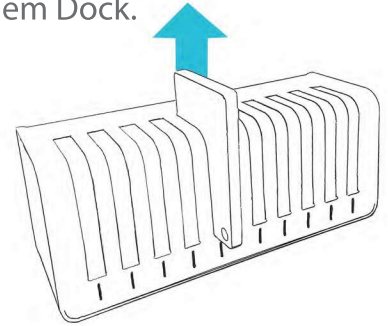

2 Verwenden Sie Einweg-Reinigungstücher oder tragen Sie das Reinigungsmittel auf ein Papiertuch auf.

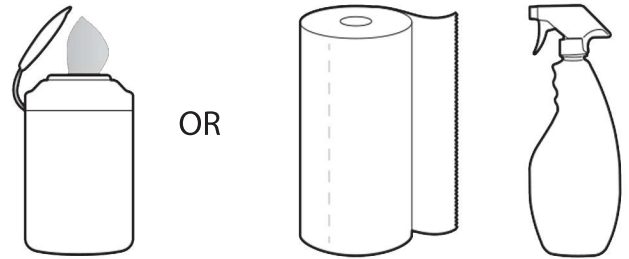

3 Sprühen Sie kein Reinigungsmittel direkt in die Fächer.



**NICHT IN FLÜSSIGKEITEN EINTAUCHEN.**



# Best Practice und Garantie

## UM EINE BESCHÄDIGUNG DES PRODUKTS ZU VERMEIDEN, TUN SIE DAS NICHT



Tauchen Sie Beam Schutzhüllen, Akkus oder Ladestationen NICHT in Flüssigkeiten ein.



Verwenden Sie KEINE Scheuermittel zur Reinigung von Beam Schutzhüllen, Akkus oder Ladestationen.



Werfen Sie Beam Schutzhüllen NICHT absichtlich bzw. lassen Sie sie fallen.



Laden Sie Beam Schutzhüllen und Akkus NICHT in einem anderen Ladegerät als in einer von Beam zugelassenen Ladestation.



Üben Sie KEINEN Druck auf den Bildschirm aus, ohne dass sich das Telefon in der Beam Schutzhülle befindet.

## TIPPS UND BEWÄHRTE VERFAHREN FÜR AKKUS



Laden Sie die Beam Akkus vor der ersten Benutzung vollständig auf.



Li-Ion Akkus haben eine bestimmte Lebensdauer. Nach etwa 500 Ladezyklen beginnt die Leistung des Akkus zu sinken.



Ersetzen Sie alle Akkus, die 500 Ladezyklen überschritten haben, um die erwartete Leistung zu erhalten.

## Garantie & Support

Fragen? Brauchen Sie Unterstützung?

[support@beam-mobile.com](mailto:support@beam-mobile.com)



Wir unterstützen jedes Produkt mit dem besten Kundenservice der Branche durch eine einfache und gerechte Garantie. Wenn Sie Hilfe benötigen, kontaktieren Sie uns. Kontaktieren Sie uns unter [support@beam-mobile.com](mailto:support@beam-mobile.com)



Griffin Medical LLC  
3011 Armory Drive,  
Suite 300,  
Nashville TN 37204 USA

Beam	Komponenten enthaltene Schadstoffe					
	Blei (Pb)	Quecksilber (Hg)	Kadmium (Cd)	Sechswertiges Chrom (Cr6+)	Polybromierte Biphenyle (PBB)	Polybromierte Diphenylether (PBDE)
Plastikkomponenten	○	○	○	○	○	○
Printed Circuit Board (PCB) Komponenten	X	○	○	○	○	○
Metalldetails	X	○	○	○	○	○

○: Zeigt an, dass die Komponente aus allen Materialien, die in diesem Produkt verwendet werden, Schadstoffe in einer Menge enthält, die unterhalb der in SJ/T 11363-2006 festgelegten Grenzwerte liegt.  
 X: Zeigt an, dass die Komponente aus einem oder mehreren Materialien besteht, die in diesem Produkt verwendet werden, die Schadstoffe in einer Menge enthalten, die über den in SJ/T 11363-2006 festgelegten Grenzwert liegt.  
 Dies ist ein Produkt, das am Verkaufstag in den USA und in anderen Ländern auf dem Markt ist. Dieses Produkt enthält möglicherweise diese Schadstoffe.  
 Hinweis: In diesem Produkt sind alle oben genannten Komponenten enthalten.

Dieses Gerät erfüllt die Anforderungen von Teil 15 der FCC-Bestimmungen. Der Betrieb unterliegt den folgenden zwei Bedingungen: (1) Dieses Gerät darf keine schädlichen Interferenzen verursachen, und (2) dieses Gerät muss alle empfangenen Interferenzen akzeptieren, einschließlich Interferenzen, die einen unerwünschten Betrieb verursachen können. Der Hersteller ist nicht verantwortlich für Funk- oder Fernsehstörungen, die durch nicht genehmigte Modifikationen an diesem Gerät verursacht werden. Solche Modifikationen können dazu führen, dass der Benutzer die Berechtigung zum Betrieb des Geräts verliert. Dieses Gerät entspricht den RSS-210 der Industry Canada Rules. Der Betrieb unterliegt den folgenden zwei Bedingungen: (1) Dieses Gerät darf keine schädlichen Interferenzen verursachen, und (2) dieses Gerät muss alle empfangenen Interferenzen akzeptieren, einschließlich Interferenzen, die einen unerwünschten Betrieb verursachen können. Der Hersteller ist nicht verantwortlich für Funk- oder Fernsehstörungen, die durch nicht autorisierte Änderungen an diesem Gerät verursacht werden. Solche Modifikationen können dazu führen, dass der Benutzer die Berechtigung zum Betrieb des Geräts verliert. Die unsachgemäße Verwendung des Geräts kann zu einer Exposition gegenüber HF-Energie führen. Es liegt in Ihrer Verantwortung, die für Ihren Standort geltenden Gesetze zum Freisprechen und ähnliche Gesetze zu kennen und zu befolgen. Bitte lesen und verstehen Sie alle Anweisungen und Vorsichtsmaßnahmen, bevor Sie dieses Produkt verwenden. Die Verwendung des Made for Apple®-Zeichens bedeutet, dass ein Zubehörteil speziell für den Anschluss an das/die auf dem Zeichen angegebene(n) Apple-Produkt(e) entwickelt wurde und vom Entwickler für die Einhaltung der Apple-Leistungsstandards zertifiziert wurde. Apple ist nicht verantwortlich für den Betrieb dieses Geräts oder die Einhaltung von Sicherheits- und Regulierungsstandards. Bitte beachten Sie, dass die Verwendung dieses Zubehörs mit dem iPhone die Funkleistung beeinträchtigen kann.



# Beam Mobile

WE MAKE THE CASE

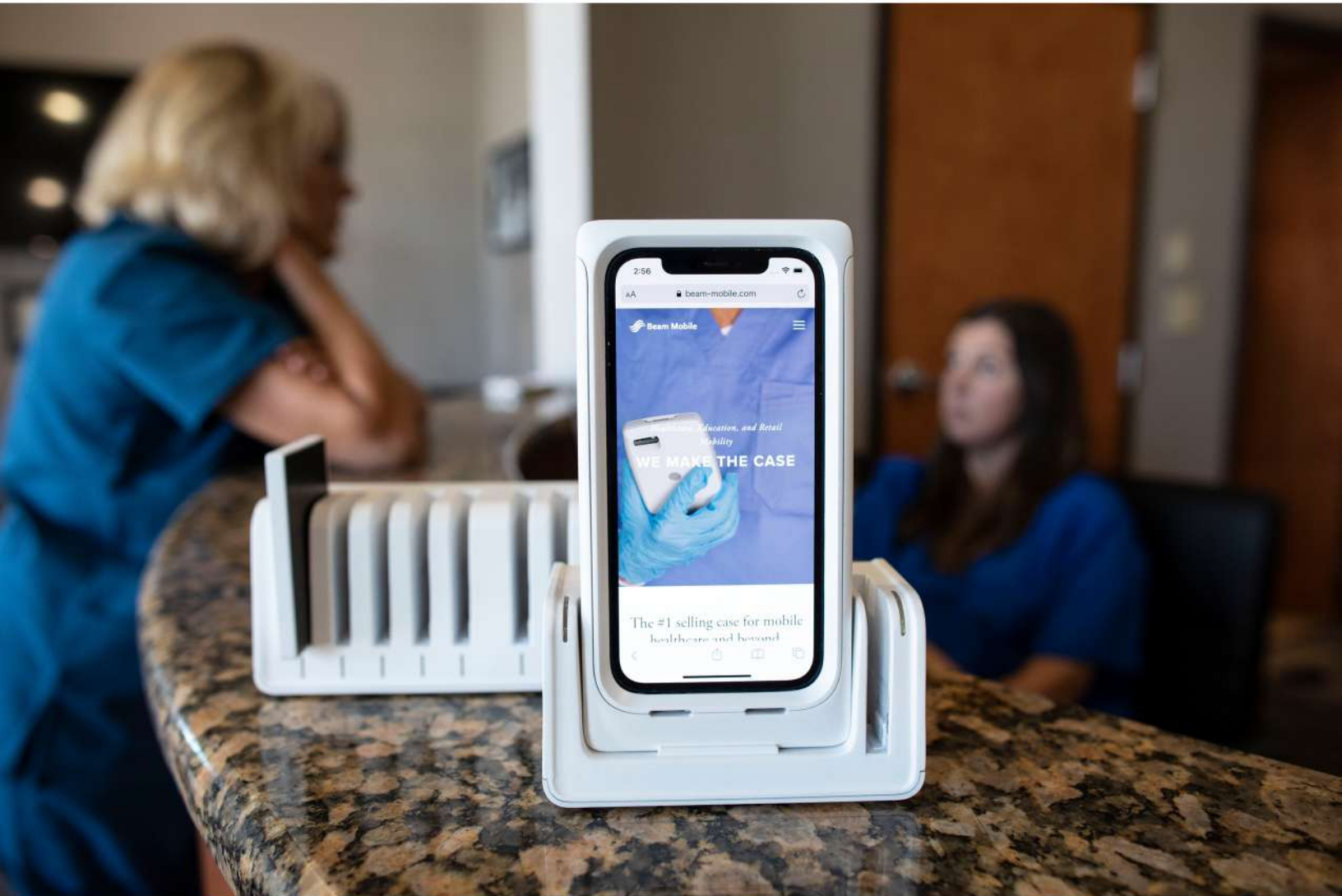

## GUIDA ALL'AVVIAMENTO

[www.beam-mobile.com](http://www.beam-mobile.com) | [info@beam-mobile.com](mailto:info@beam-mobile.com)

# La piattaforma Beam

## Slitta a raggiera

- Custodia per batteria resistente a cadute e schizzi da 6 piedi con protezione dello schermo per iPhone.
- Porta USB-C sigillabile per la ricarica e la sincronizzazione.
- Pulibile con germicidi, soluzioni detergenti e cavidici standard.
- La batteria sostituibile esternamente da 2500 mAh estende la capacità della batteria dell'iPhone.

**Fascio per iPhone 12, 13 e 14: GM-694**

## Batteria a raggiera

- La batteria ricaricabile esterna sostituibile prolunga la batteria dell'iPhone durante i lunghi turni di lavoro.
- Compatibile con Beam 12, 13 e 14.
- Capacità e tipo: 2500 mAh agli ioni di litio.
- Tempo di ricarica da vuoto: meno di 3 ore.

**Pacchetto batteria Beam: GM-685**

## Stazione di lavoro Beam

- Dock di ricarica per Beam e pacco batteria.
- Carica contemporaneamente l'iPhone e la batteria di Beam.
- Pulibile con germicidi, soluzioni detergenti e cavidici standard.
- Alimentazione: 110-240 VCA @ 50-60 Hz (o equivalente)
- Alimentazione del fascio e della batteria: 15 watt condivisi tra gli alloggiamenti di ricarica.



**Workstation per iPhone 12, 13 e 14: GM-684**

## Dock di ricarica della batteria

- Conserva e carica contemporaneamente 10 pacchi batteria Beam.
- Caricatore rapido da 2A per batteria.
- Pulibile con germicidi, soluzioni detergenti e cavidici standard.
- Alimentazione: 110-240 VCA@ 50-60 Hz (o equivalente).
- Alimentazione delle unità Beam: 12 watt (5 volt @ 2,4 amp) per ogni alloggiamento di carica.

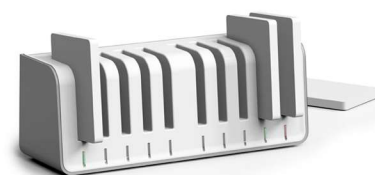

**Dock di ricarica della batteria: GM-687**

# Operazioni preliminari

## BATTERIA DI CARICO:

Inserire come mostrato. Il magnete fissa la batteria in posizione quando è installata correttamente.

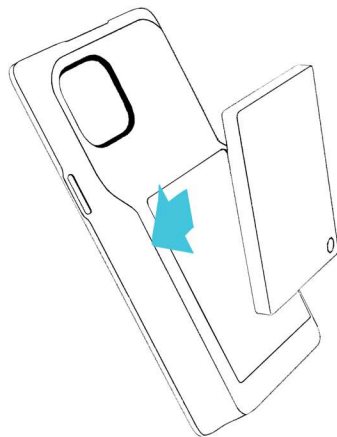

## RIMUOVERE LA BATTERIA:

Premere contro la parte superiore del pacco batteria, quindi sollevare la parte inferiore per rimuoverlo.

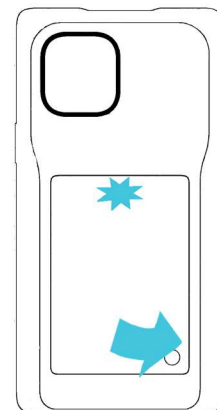

## CARICARE LA SLITTA A TRAVI:

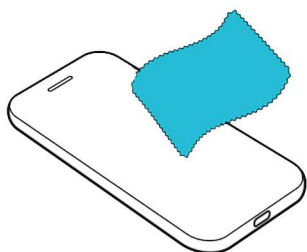

**1** Pulire l'iPhone da tutta la grana e la sporcizia prima di caricarlo sulla slitta Beam Sled.



**2** Far scorrere il coperchio di chiusura verso l'alto.



**3** Inserire con cura l'iPhone come mostrato.

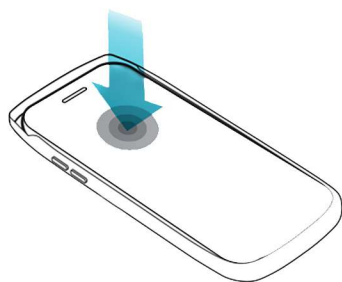

**4** Premere l'iPhone nella custodia.



**5** Allineare il coperchio alle guide laterali e farlo scorrere verso il basso.



**6** Chiusura a scatto.

# Utilizzo dei dock di ricarica

1 Posizionare il dock di ricarica su una superficie piana e asciutta, lontano da liquidi.

2 Collegare il cavo di alimentazione principale.

3 Caricare un pacco batteria o un Beam led come mostrato.

4 Caricare completamente il pacco batteria Beam prima del primo utilizzo.

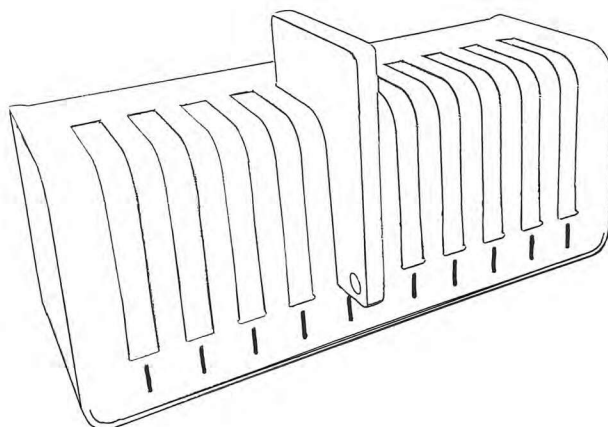
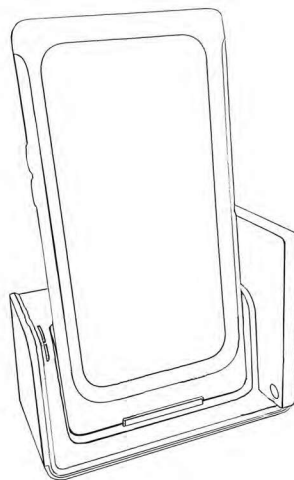



# Cura e pulizia

## UNITA' DI RAGGIO

- 1 Rimuovere il Beam dalla fondina prima di pulirlo.

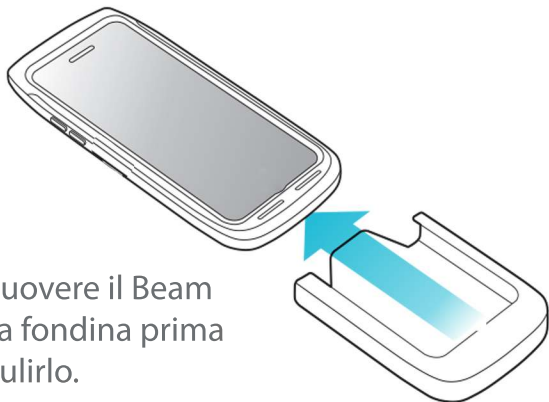

- 2 Assicurarsi che lo schermo sia chiuso correttamente.

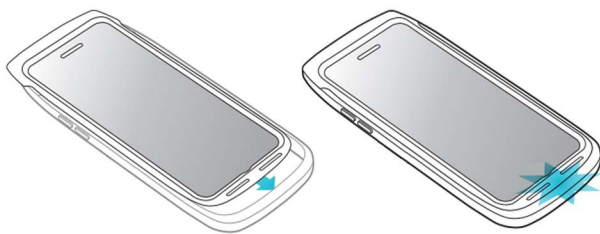

- 3 Utilizzare un panno monouso o applicare il detergente su un tovagliolo di carta, quindi strofinare.

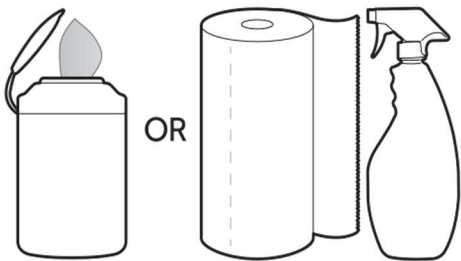

- 4 Asciugare con un panno di carta.

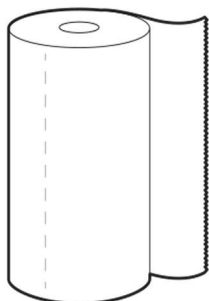

**NON IMMERGERE IN LIQUIDI.**



## DOCCE DI CARICO

- 1 Prima di procedere alla pulizia, rimuovere tutte le batterie dal dock.

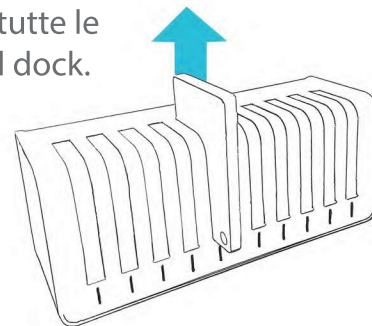

- 2 Utilizzare un panno monouso o applicare il detergente su un tovagliolo di carta, quindi strofinare.

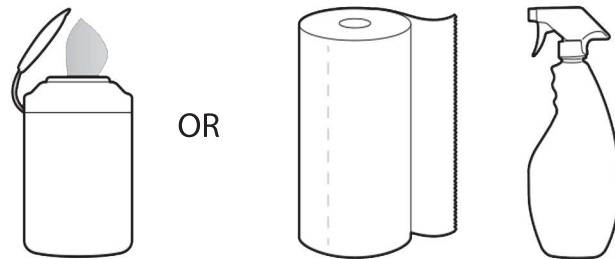

- 3 Non spruzzare il detergente nei pozzetti di carica.



**NON IMMERGERE IN LIQUIDI.**



# Migliori pratiche e garanzia

PER EVITARE DI DANNEGGIARE LA TRAVE,  
NON FATELO:



NON immergere Beam, le batterie o le basi di ricarica in liquidi.



NON utilizzare detergenti abrasivi per la pulizia di Beam, Charge Docks o batterie.



NON lanciare o far cadere intenzionalmente la trave.



NON caricare Beam o le batterie con caricatori diversi da quelli autentici e approvati da Beam.



NON applicare pressione sulla protezione dello schermo, senza il telefono nella slitta Beam.

CONSIGLI E BUONE PRATICHE PER LE  
BATTERIE



Caricare completamente le batterie di Beam e Beam prima del primo utilizzo.



Le batterie agli ioni di litio hanno una durata di vita. Dopo circa 500 cicli di carica, le prestazioni della batteria iniziano a diminuire.



Sostituire le batterie che hanno superato i 500 cicli di carica per mantenere le prestazioni di carica previste.

## Garanzia e assistenza

Domande? Avete bisogno di assistenza?

[support@beam-mobile.com](mailto:support@beam-mobile.com)



Sosteniamo ogni prodotto con il miglior servizio clienti del settore, supportato da una semplice ed equa garanzia. Per assistenza, contattaci contattate all'indirizzo [support@beam-mobile.com](mailto:support@beam-mobile.com)



Griffin Medical LLC  
3011 Armory Drive,  
Suite 300,  
Nashville TN 37204 USA

Beam	组件所含的有害物质					
	铅 (Pb)	汞 (Hg)	镉 (Cd)	六价铬化合物 (Cr6+)	多溴苯酚 (PBB)	多溴联苯醚 (PBDE)
塑料组件	○	○	○	○	○	○
印刷电路板组件	X	○	○	○	○	○
金属部件	X	○	○	○	○	○

○: 表示该组件所用各类均质材料中所含毒或有害物质低于 SJ/T11363-2006 的限制要求  
X: 表示该组件所用各类均质材料中至少有一种材料所含的毒或有害物质高于 SJ/T11363-2006 的限制要求  
对销售之日的所售产品, 本表显示我公司供应链的电子产品信息可能包含这些物质。  
注意: 在所售产品中可能会也可能不会含有所有列出的部件。

Questo dispositivo è conforme alla parte 15 delle norme FCC. Il funzionamento è soggetto alle due condizioni seguenti: (1) il dispositivo non può causare interferenze dannose e (2) deve accettare qualsiasi interferenza ricevuta, comprese quelle che possono causare un funzionamento indesiderato. Il produttore non è responsabile di eventuali interferenze radiotelevisive causate da modifiche non autorizzate a questa apparecchiatura. Tali modifiche potrebbero invalidare l'autorizzazione all'uso dell'apparecchiatura da parte dell'utente. Questo dispositivo è conforme alla normativa RSS-210 di Industry Canada. Il funzionamento è soggetto alle seguenti due condizioni: (1) il dispositivo non può causare interferenze dannose e (2) deve accettare qualsiasi interferenza ricevuta, comprese quelle che possono causare un funzionamento indesiderato. Il produttore non è responsabile di eventuali interferenze radiotelevisive causate da modifiche non autorizzate a questa apparecchiatura. Tali modifiche potrebbero invalidare l'autorizzazione all'uso dell'apparecchio da parte dell'utente. L'uso improprio del dispositivo può comportare l'esposizione a energia RF. È responsabilità dell'utente conoscere e seguire le leggi sul vivavoce e le leggi simili in vigore nella propria zona. Leggere e comprendere tutte le istruzioni e le precauzioni prima di utilizzare questo prodotto L'uso del badge Made for Apple® significa che un accessorio è stato progettato per collegarsi specificamente ai prodotti Apple identificati nel badge ed è stato certificato dallo sviluppatore per soddisfare gli standard prestazionali Apple. Apple non è responsabile del funzionamento di questo dispositivo o della sua conformità agli standard di sicurezza e normativi. L'uso di questo accessorio con l'iPhone può influire sulle prestazioni wireless.

©2023 Griffin Medical | <http://www.beam-mobile.com> | Beam è un marchio di Griffin Medical, LLC. Apple e iPhone sono marchi di Apple Inc. registrati negli Stati Uniti e in altri Paesi. Prodotto in Cina | Progettato a Nashville | Si prega di riciclare questa confezione. Grazie!



# Beam Mobile

WE MAKE THE CASE

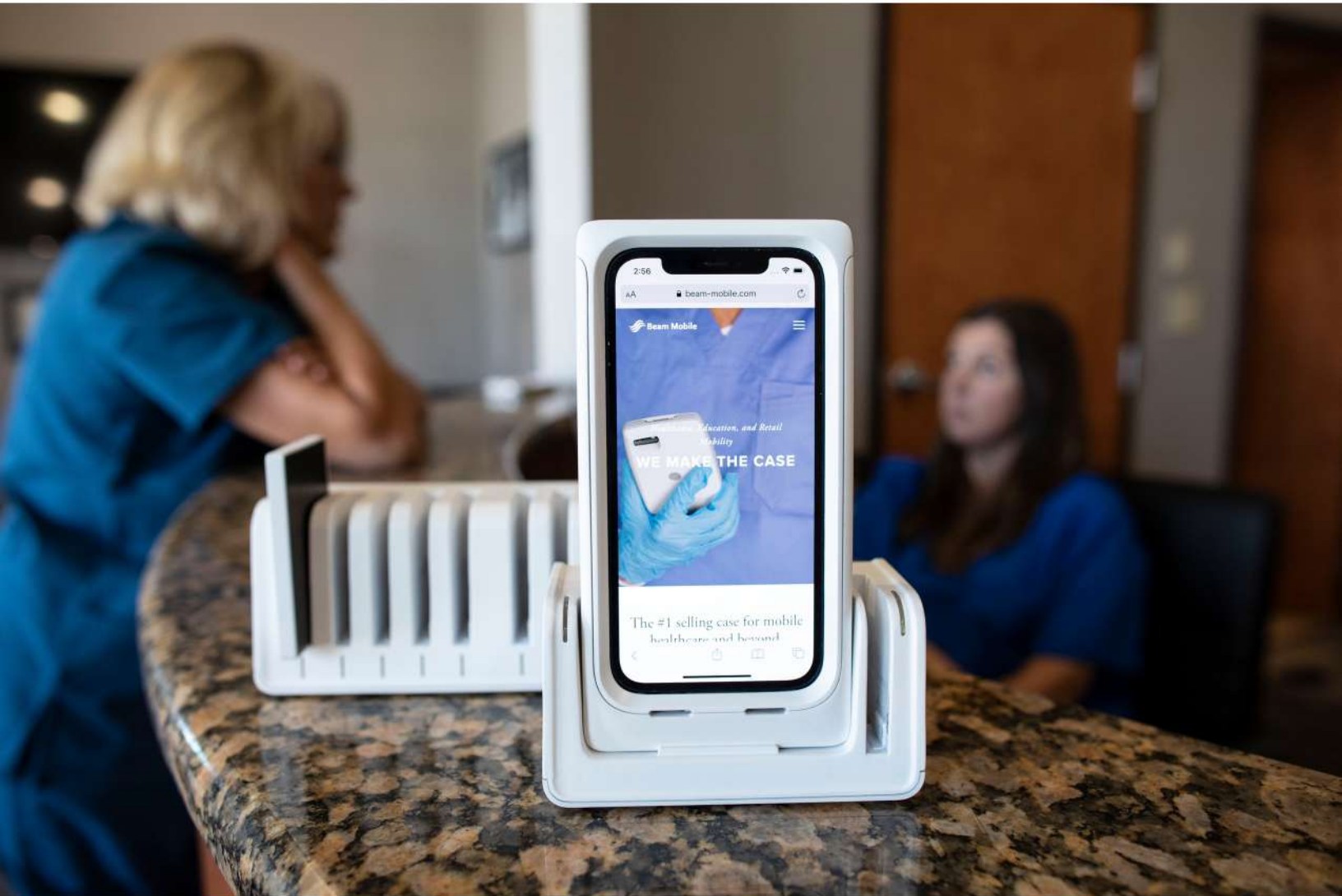

## GUÍA PARA COMENZAR

[www.beam-mobile.com](http://www.beam-mobile.com) | [info@beam-mobile.com](mailto:info@beam-mobile.com)

# La plataforma Beam

## Trineo de vigas

- Funda con batería resistente a caídas y salpicaduras de 6 pies con protector de pantalla para el iPhone.
- Puerto USB-C sellable para carga y sincronización.
- Se puede limpiar con germicidas, soluciones de limpieza y cavicidas estándar.
- El pack de baterías de 2500 mAh reemplazable externamente amplía la capacidad de la batería del iPhone.

**Haz para iPhone 12, 13 y 14: GM-694.**

## Batería Beam

- La batería externa recargable amplía la batería de tu iPhone en esos turnos largos.
- Compatible con Beam 12, 13 y 14.
- Capacidad y tipo: 2500 mAh Li-ion.
- Tiempo de carga desde vacío: menos de 3 horas.

**Paquete de baterías Beam: GM-685**

## Estación de trabajo Beam

- Base de carga para Beam y una batería.
- Carga el iPhone y la batería en Beam simultáneamente.
- Se puede limpiar con germicidas, soluciones de limpieza y cavicidas estándar.
- Entrada de alimentación: 110-240 VCA @ 50-60 Hz (o equivalente en el país)
- Alimentación de la viga y la batería: 15 vatios compartidos entre las bahías de carga.



**Estación de trabajo para iPhone 12, 13 y 14: GM-684**

## Base de carga de baterías

- Almacena y carga simultáneamente 10 paquetes de baterías Beam.
  - Cargador rápido de 2 A por batería.
  - Se puede limpiar con germicidas, soluciones de limpieza y cavicidas estándar.
  - Entrada de alimentación: 110-240 VAC @ 50-60 Hz (o equivalente en el país).
  - Alimentación de las unidades Beam: 12 vatios (5 voltios a 2,4 amperios) en cada bahía de carga.
- Base de carga de baterías: GM-687**



# Primeros pasos

## CARGAR BATERÍA

Insértela como se muestra. El imán fija la batería en su sitio cuando está correctamente instalada.

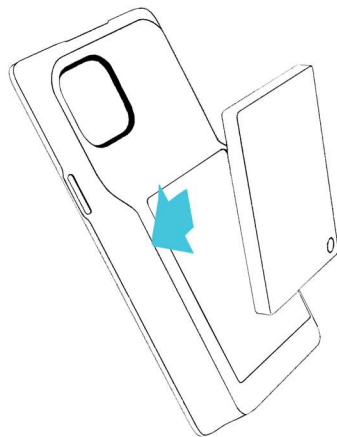

## QUITAR LA BATERÍA

Presione contra la parte superior de la batería y levante la parte inferior para extraerla.



## CARGA TU TRINEO DE VIGAS:

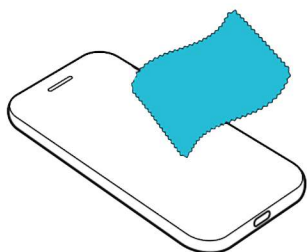

**1** Limpie el iPhone de toda arenilla y suciedad antes de cargarlo en el trineo de vigas.



**2** Deslice la tapa de cierre hacia arriba.



**3** Inserte el iPhone con cuidado, tal como se muestra.

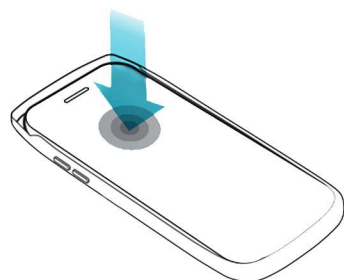

**4** Presiona el iPhone contra la funda.



**5** Alinee la cubierta con los rieles laterales y deslícela hacia abajo.

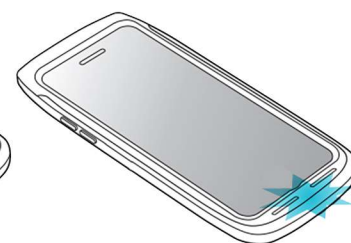

**6** Cierre a presión.

# Uso de las bases de carga

1 Coloque la base de carga sobre una superficie plana y seca, alejada de líquidos.

2 Conecte el cable de alimentación principal.

3 Cargue una batería o Beam led como se muestra

4 Cargue completamente la batería del Beam antes de utilizarlo por primera vez.

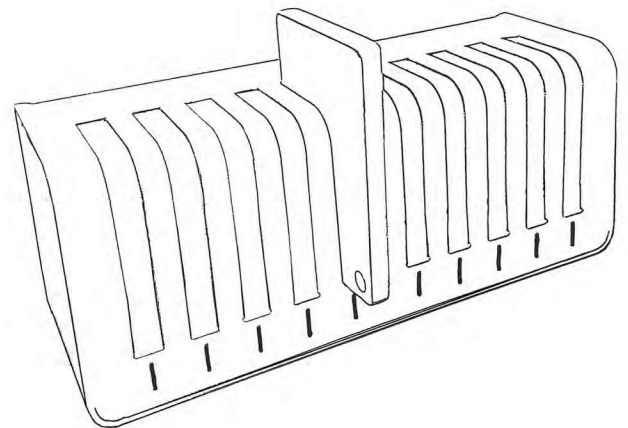
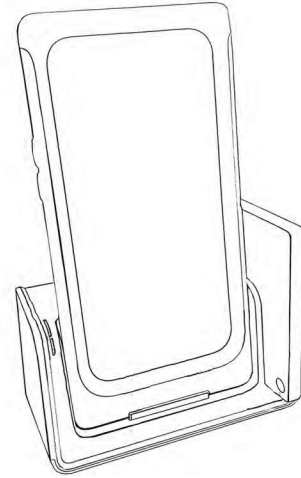

# Cuidado y limpieza

## UNIDADES DE HAZ

1 Retire el Beam de cualquier funda antes de limpiarlo.



2 Asegúrese de que la pantalla esté bien cerrada.

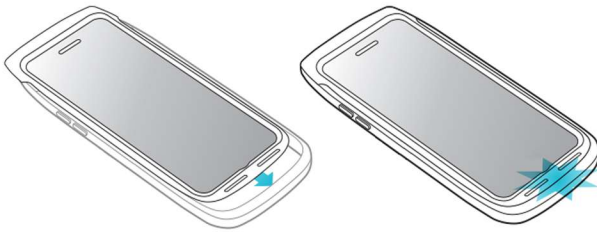

3 Utilice un paño desechable o aplique el limpiador en una toalla de papel y, a continuación, límpielo.

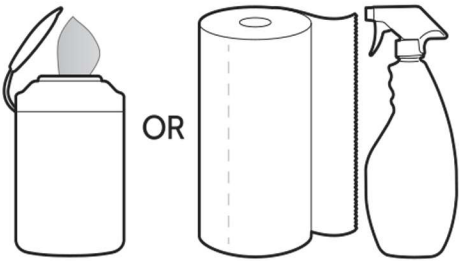

4 Secar con papel de cocina.

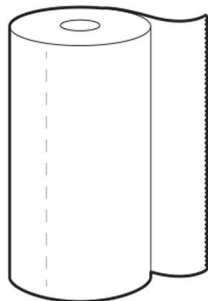

**NO SUMERGIR EN LÍQUIDOS.**



## MUELLES DE CARGA

1 Retire todas las pilas del muelle antes de limpiarlo.

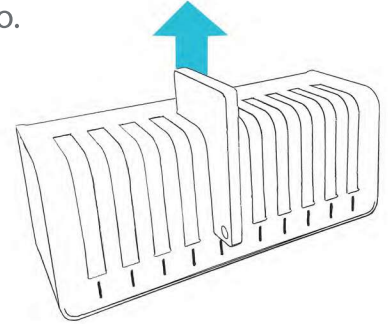

2 Utilice un paño desechable o aplique el limpiador en una toalla de papel y, a continuación, límpielo.

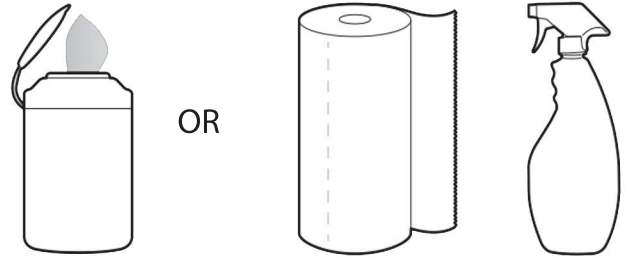

3 No rocíe limpiador en los pozos de carga.



**NO SUMERGIR EN LÍQUIDOS.**



# Buenas prácticas y garantía

## PARA EVITAR DAÑOS EN LA VIGA, NO LO HAGA:



NO sumerja el Beam, las baterías ni las bases de carga en líquidos.



NO utilice limpiadores abrasivos cuando limpie el haz, los puntos de carga o las baterías.



NO lances ni dejes caer intencionadamente el rayo.



NO cargue el Beam ni las baterías en ningún cargador que no sea una base de carga auténtica y aprobada por Beam.



NO aplique presión sobre el protector de pantalla, sin un teléfono en su trineo Beam

## CONSEJOS Y BUENAS PRÁCTICAS



Cargue completamente las baterías del Beam y del Rayo antes de utilizarlos por primera vez.



Las baterías de iones de litio tienen una vida útil. Tras unos 500 ciclos de carga, el rendimiento de la batería empieza a disminuir.



Sustituya las baterías que hayan superado los 500 ciclos de carga para mantener el rendimiento de carga esperado.

## Garantía y soporte

¿Preguntas? ¿Necesita ayuda?

[support@beam-mobile.com](mailto:support@beam-mobile.com)



Respalamos cada producto con el mejor servicio al cliente de la industria, respaldado por una simple y justa garantía. Para obtener ayuda, contáctenos contacto en [support@beam-mobile.com](mailto:support@beam-mobile.com)



Griffin Medical LLC  
3011 Armory Drive,  
Suite 300,  
Nashville TN 37204 USA

Beam	组件所含的有害物质					
	铅 (Pb)	汞 (Hg)	镉 (Cd)	六价铬化合物 (Cr6+)	多溴苯酚 (PBB)	多溴联苯醚 (PBDE)
塑料组件	○	○	○	○	○	○
印刷电路板组件	X	○	○	○	○	○
金属部件	X	○	○	○	○	○

○: 表示该组件所用各类均质材料中所含毒或有害物质低于 SJ/T11363-2006 的限制要求  
X: 表示该组件所用各类均质材料中至少有一种材料所含的毒或有害物质高于 SJ/T11363-2006 的限制要求  
对销售之日的所售产品, 本表显示我公司供应链的电子产品信息产品可能包含这些物质。  
注意: 在所售产品中可能会也可能不会含有所有列出的部件。

Este dispositivo cumple con la parte 15 de las normas de la FCC. Su funcionamiento está sujeto a las dos condiciones siguientes: (1) este dispositivo no puede causar interferencias perjudiciales, y (2) este dispositivo debe aceptar cualquier interferencia recibida, incluyendo interferencias que puedan causar un funcionamiento no deseado. El fabricante no se hace responsable de las interferencias de radio o televisión causadas por modificaciones no autorizadas en este equipo. Tales modificaciones podrían anular la autoridad del usuario para utilizar el equipo. Este aparato cumple la norma RSS-210 de Industry Canada. Su funcionamiento está sujeto a las dos condiciones siguientes: (1) este dispositivo no puede causar interferencias perjudiciales, y (2) este dispositivo debe aceptar cualquier interferencia recibida, incluidas las interferencias que puedan causar un funcionamiento no deseado. El fabricante no se hace responsable de las interferencias de radio o televisión causadas por modificaciones no autorizadas en este equipo. Tales modificaciones podrían anular la autoridad del usuario para utilizar el equipo. El uso inadecuado del aparato podría provocar la exposición a energía de radiofrecuencia. Es su responsabilidad conocer y cumplir las leyes de manos libres y similares de su localidad. Lea y comprenda todas las instrucciones y precauciones antes de utilizar este producto El uso del distintivo Made for Apple® significa que un accesorio ha sido diseñado para conectarse específicamente al producto o productos Apple identificados en el distintivo y ha sido certificado por el desarrollador para cumplir los estándares de rendimiento de Apple. Apple no se hace responsable del funcionamiento de este dispositivo ni de su conformidad con las normas de seguridad y reglamentarias. Tenga en cuenta que el uso de este accesorio con iPhone puede afectar al rendimiento inalámbrico.

©2023 Griffin Medical | <http://www.beam-mobile.com> | Beam es una marca comercial de Griffin Medical, LLC. Apple y iPhone son marcas comerciales de Apple Inc. registradas en EE.UU. y otros países. Fabricado en China | Diseñado en Nashville | Por favor, recicle este paquete. Gracias.